

## TEAC VRDS-701 – ЛУЧШИЙ CD-ТРАНСПОРТ, ДОСТУПНЫЙ НА СЕГОДНЯ!



В бельгийской версии журнала «HIFI.NL» (02 November 2023, <https://hifi.be/artikel/32939/essai-teac-vrds-701t,-le-meilleur-transport-cd-actuellement-disponible.html>) опубликован обзор транспорта CD-дисков TEAC VRDS-701T. Автор статьи Pier Benoit Sepulchre уже в заголовке задается вопросом: «TEAC VRDS-701T, le meilleur transport CD actuellement disponible? – Действительно TEAC VRDS-701T – это лучший транспорт для компакт-дисков, доступный на сегодня?». И по результатам тестирования он отвечает на этот вопрос положительно, давая высокие оценки этой модели!

### РЕЗЮМЕ

«Компания TEAC создает и выпускает впечатляющие проигрыватели компакт-дисков, которые одновременно отличаются и высоким качеством звука, и надежностью. Достаточно сказать, что модель CD-5 (выпущенная в 1994 году), по-прежнему работает безупречно!»

**СИЛЬНЫЕ СТОРОНЫ:** исключительное качество конструкции и изготовления, простота использования, удобный и легко читаемый дисплей, надежная механика привода дисков, не подвластный времени внешний вид.

### ВЫВОДЫ

«Если вы являетесь владельцем коллекции CD дисков и хотите подробно ознакомиться с тем, что находится на каждом

из них, невозможно представить себе лучший способ, чем сделать это с помощью транспорта дисков TEAC (разумеется, на данном ценовом уровне). VRDS-701T изготовлен тщательно, его очень приятно использовать в повседневной жизни, так как он звучит правильно и последовательно, а также музыкально. Даже самые придирчивые аудиофилы будут впечатлены тем вниманием, которое бренд уделил конструкции корпуса и разработке своего знаменитого механизма VRDS, который используется уже более 30 лет. В эпоху, когда большинство конкурентов довольствуются покупкой дешевых чужих приводов, TEAC идет по пути высокого качества и долговечности, и это не может не радовать. Этого достаточно, чтобы считать, воспроизводить и слушать миллиарды компакт-дисков, которые можно будет найти по всему миру еще долгие годы».

Вот, что написал Pier Benoit Sepulchre в обоснование своих выводов:

«Любители серебристых дисков знают, что японская компания TEAC выпускает одни из лучших проигрывателей компакт-дисков всех времен. В частности, можно вспомнить модели VRDS-T1, 10, 20, 25 и 50, произведенные в 1990-х годах и считавшиеся в то время эталонными. Многие из них все еще работают сегодня, так как они были тщательно спроектированы и изготовлены с использованием прочных и надежных

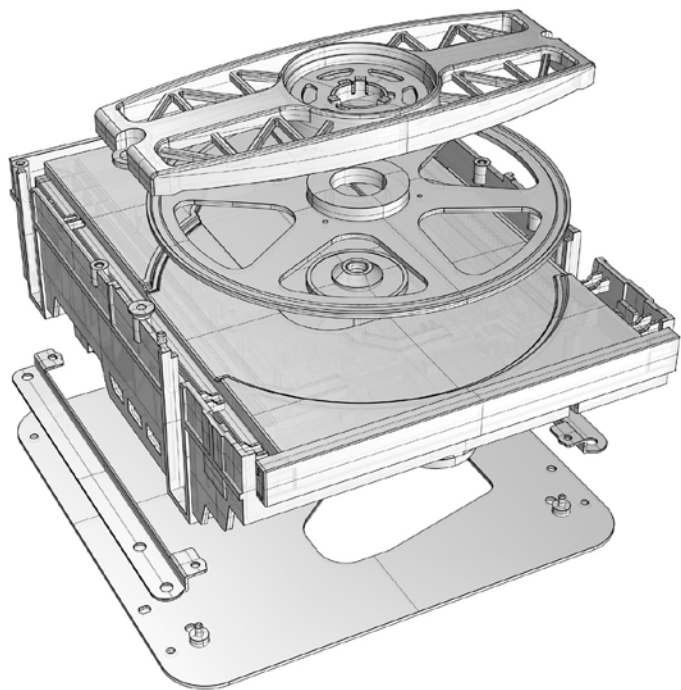

под маркой TEAC. Они относятся к серии Reference 700 от TEAC, то есть к самой верхней части линейки. Если в первой модели использован ЦАП собственной разработки TEAC на дискретных элементах и собственный регулятор громкости (редкая функция, которая позволяет подключать его напрямую к усилителю мощности или даже к активной акустической системе), то второй задуман как "простой" транспорт компакт-дисков, и в нем отсутствует каскад цифро-аналогового преобразования. Таким образом, это устройство ориентировано исключительно на воспроизведение и извлечение цифровых данных, присутствующих на аудио дисках, и поэтому оно предназначено для использования в сочетании с интегрированным стерео усилителем, оснащенным ЦАП, или с самим ЦАП, подключенным к усилителю».

### ИСКЛЮЧИТЕЛЬНОЕ КАЧЕСТВО КОНСТРУКЦИИ И ИЗГОТОВЛЕНИЯ

«Начнем с того, что мы поражены особенно роскошным внешним видом этого транспорта. Разработанный на основе прочного алюминиевого корпуса, он имеет особенно толстую лицевую панель, в которую встроены две... фиктивные "ручки" для переноски, которые TEAC рекомендует вам не использовать как таковые. Небольшая черта, которую мы обычно находим в профессиональных устройствах. На двух его боковых сторонах мы находим удлиненные ребра, которые служат для отвода тепла. Все они имеют разную длину, чтобы максимально подавить вибрации».

«Наконец, в нижней части проигрывателя находятся три стальные ножки – опоры, которые, как поначалу кажется, плохо закреплены. Это, конечно, не так, поскольку их свобода обеспечивает максимальную развязку конструкции, чтобы и здесь минимизировать вибрации».

### ЧТЕНИЕ БЕЗ ОШИБОК

«В основе устройства лежит считывающее устройство, разработанное инженерами TEAC Group. Это доработанный механизм VRDS, который, как мы уже говорили ранее, считается эталоном в своем классе. Недаром мы находим механику того же типа в плеерах премиум-подразделения TEAC (бренда Esoteric), стоимость которых превышает 15 тыс. евро. Таким образом, этот новый проигрыватель в некотором роде открывает доступ во Вселенную Esoteric, но по разумной цене. Конечно, выбранный здесь механизм не похож на престижный VRDS-ATLAS для Grandioso и других плееров семейства K, но, тем не менее, он значительно более совершенный, чем устройства, предлагаемые конкурентами среднего и высоко-

компонентов. Более двух десятилетий спустя TEAC возродила этот легендарный лейбл и превратила его в две новые модели – проигрыватель VRDS-701 и транспорт VRDS-701T».

«Давайте сначала напомним, что такое VRDS. Это технология, разработанная инженерами TEAC и испытанная на протяжении почти 30 лет, которая заключается в максимально жестком удержании компакт-диска при нажатии на край его поверхности. Это необходимо, чтобы устранить любые вибрации и, таким образом, предложить аудиофилам особо точное и плавное воспроизведение».

«Эта система широко используется в ультравысококласных проигрывателях марки Esoteric, но перестала быть актуальной в TEAC с тех пор, как был выпущен проигрыватель VRDS-25, весом почти 17 кг. Воскрешая через 20 лет эти четыре буквы, которые сделали плееры компакт-дисков великолепными, TEAC демонстрирует свою полную уверенность в будущем этого физического носителя. CD по-прежнему пользуется популярностью у многих аудиофилов, и об этом свидетельствует то, что миллионы компакт-дисков ежедневно прослушиваются во всех уголках мира».

### СЧИТЫВАТЕЛЬ, И НЕ БОЛЕЕ ТОГО

«VRDS-701 и VRDS-701T были выпущены к 70-летию бренда в черном или серебристом цвете. Они оба знаменуют собой триумфальное возвращение механики VRDS в устройства





го класса».

«Для сравнения – мы смогли обнаружить, что некоторые новые диски, которые не читаются на другом плеере, напротив, легко – как письмо по почте – считываются с помощью VRDS-701T. Таким образом, надежность механизма чтения, предлагаемого TEAC, действительно имеет значение».

## СОВМЕСТИМОСТЬ

«Как и его родной брат VRDS-701, транспорт VRDS-701T также оснащен декодером MQA и, следовательно, может воспроизводить компакт-диски, закодированные в этом формате, с частотой до 88,2 кГц. При использовании в сочетании с ЦАП, способным декодировать формат MQA, возможно также воспроизведение с декодированием этого формата. Это хорошее преимущество для японского рынка, где многие компакт-диски закодированы таким способом, но лишь еще одна деталь для других рынков, включая наш. Тем не менее, мы смогли протестировать эту функцию на компакт-диске Queen «Greatest Hits» в формате UHQCD/MQA (импорт из Японии, который мы можем порекомендовать вам, только если у вас есть совместимый проигрыватель). При прослушивании мы не заметили никаких существенных отличий от классических «Greatest Hits», но все это имеет то преимущество, что работает безупречно!»

«Как мы уже видели, VRDS-701T имеет также вход для сигналов внешней тактовой частоты 10 МГц, что обеспечивает синхронизацию с главным тактовым генератором. Этого достаточно, чтобы улучшить качество звука во время воспроизведения, при синхронизации всей вашей аудио системы. Тем не менее, мы не смогли опробовать его, поскольку во время этого испытания у нас не было под рукой генератора тактовых импульсов».

## ПРОСЛУШИВАНИЕ

«Транспорт компакт-дисков такого уровня, конечно, требует сочетания с высококачественными компонентами. Большая часть этого теста была проведена с VRDS-701T, подключенным к усилителю Rotel RA-1592mkii (как по оптическому, так и по коаксиальному кабелю), который оснащен ЦАП 32 бит/384 кГц, от Texas Instruments. Усилитель был подключен к паре KEF R3 Meta. Мы также использовали стример EverSolo DMP-A6, чтобы протестировать способность транспорта проигрывать записи в кодировке MQA. В этой конфигурации DMP-A6 действует как ЦАП и подключается через два кабеля XLR к усилителю Rotel».

«И в том, и в другом случае VRDS-701T продемонстрировал мастерское исполнение. Хотя его звуковой почерк, разумеется, зависит от используемого ЦАП, в обоих случаях была отмечена буквально хирургическая точность воспроизведения, которая помогает продвинуть запись в самый центр внимания. Полностью контролируемый и спокойный, транспорт VRDS-701T можно назвать «аналитическим», но при этом не слишком «клиническим», в чем, например, можно упрекнуть некоторые приводы Luxman. TEAC предлагает замечательно детальное воспроизведение, которое прекрасно подходит для прослушивания сложных классических произведений, таких как, например, 3-й фортепианный концерт Рахманинова в исполнении Владимира Ашкенази (Decca) или «John Williams in Vienna» (Deutsche Grammophon). По сравнению с плеером Cambridge Audio CX, который дешевле, басы и, в более общем плане текстура самых низких нот здесь кажутся, по общему признанию, более четкими, с впечатляющей подвижностью. Такая же точность характерна для средних и высоких частот, где вы будете наслаждаться исключительным уровнем разрешения. VRDS-701T также отлично воспроизводит вокал. Например, «Change» Lisa Stansfield (Biography, The Greatest Hits) или «Just the way you are» Barry White (Barry White, The Collection) демонстрирует достаточно утонченное воспроизведение, чтобы извлечь все динамические нюансы и, в конечном итоге, эмоции, которые передают оба исполнителя. Выполненный в другом стиле альбом «Shakedown» DJ duo Freemasons's блестяще раскрывает весь свой потенциал, причем трек за треком. Это требовательный к компонентам сборник со значительными динамическими вариациями и плотной инструментальной, но ничто из этого не смущает транспорт TEAC. Здесь также царит спокойствие и организованность, не позволяя интенсивной ритмике различных партий дестабилизировать его. VRDS-701T, как нам кажется, превосходит в любых обстоятельствах, независимо от выбранного музыкального стиля. Также следует отметить, что ни в коем случае он не искажает цифровой сигнал, не увеличивает искажения, и что шум от источника питания не слышен даже при очень высокой громкости».

«В долгосрочной перспективе TEAC VRDS-701T обеспечивает непринужденное и расслабленное прослушивание, не упуская при этом ни малейших деталей любого трека. Конечно, то, что записано на каждом диске, звучит менее «восторженно» в презентации, чем на более дешевых устройствах, но, с другой стороны, детализированная и насыщенная сторона каждого воспроизведения имеет тенденцию усиливать эмоции, особенно когда вокал или инструментальное соло исполняется с большим энтузиазмом. Все это также помогает сделать длительные сеансы прослушивания менее утомительными».

«После нескольких недель прослушивания мы пришли в восторг от авторитарной презентации транспорта TEAC (в хорошем смысле этого слова) и от того, как захватывающе он воспроизводит различные амплитуды каждого произведения. Там, где более доступный транспорт оказывается полным просто живости, решимости и азарта, TEAC, напротив, больше ориентирован на анализ и контроль, с игрой мускулами, когда это необходимо, и с утонченностью, особенно при прослушивании классической музыки».